

**SCHŁADZACZ DO NAPOJÓW
GETRÄNKEKÜHLER
BEVERAGE COOLER**

469102



PL
2-7

DE
8-13

EN
14-19

Dziękujemy Państwu za zakup naszego produktu. Przed pierwszym użyciem prosimy dokładnie zapoznać się z niniejszą instrukcją obsługi.

Aby zapewnić Państwu najlepsze rozwiązania techniczne urządzeń, stale rozwijamy je technologicznie. Z tego względu zdjęcia i rysunki w poniższej instrukcji mogą różnić się od zakupionego urządzenia. **Instrukcja obsługi każdego urządzenia zawierająca aktualne zdjęcia i rysunki, dostępna jest na stronie internetowej www.stalgast.com w zakładce „pliki do pobrania” przy opisie produktu.**

UWAGA: Instrukcję należy przechowywać w bezpiecznym oraz dostępnym dla personelu miejscu. Producent zastrzega sobie prawo do zmiany parametrów technicznych urządzeń. Kopiowanie instrukcji bez zgody producenta jest zabronione.

1. INSTRUKCJE BEZPIECZEŃSTWA

- Nieprawidłowa obsługa i niewłaściwe użytkowanie może spowodować poważne uszkodzenie urządzenia lub zranienie osób.
- Urządzenie może być stosowane wyłącznie w celu, do którego zostało zaprojektowane.
- Producent nie ponosi żadnej odpowiedzialności za szkody spowodowane nieprawidłową obsługą i niewłaściwym użytkowaniem urządzenia.
- W czasie użytkowania zabezpiecz urządzenie i wtyczkę kabla zasilającego przed kontaktem z wodą lub innymi płynami. W przypadku, gdyby przez nieuwagę urządzenie wpadło do wody, należy natychmiast wyciągnąć wtyczkę z kontaktu, a następnie zlecić kontrolę urządzenia specjalistom.

Nieprzestrzeganie tej instrukcji może spowodować zagrożenie życia.

- Nigdy nie otwieraj samodzielnie obudowy urządzenia.
- Nie wtykaj żadnych przedmiotów w obudowę urządzenia.
- Nie dotykaj wtyczki kabla zasilającego wilgotnymi rękami.
- Regularnie kontroluj stan wtyczki i kabla. W przypadku wykrycia uszkodzenia wtyczki lub kabla, zleć naprawę w wyspecjalizowanym punkcie naprawczym.
- W przypadku, gdy urządzenie spadnie lub ulegnie uszkodzeniu w inny sposób, przed dalszym użytkowaniem zawsze zleć przeprowadzenie kontroli i ewentualną naprawę w wyspecjalizowanym punkcie naprawczym.
- Nigdy nie naprawiaj urządzenia samodzielnie - **może to spowodować zagrożenie życia.**
- Chronь kabel zasilający przed kontaktem z ostrymi lub gorącymi przedmiotami i chronь go z dala od otwartego ognia. Jeżeli chcesz odłączyć urządzenie z kontaktu, zawsze chwytaj za wtyczkę, nigdy nie ciągnij za kabel.
- Zabezpiecz kabel (lub przedłużacz), aby nikt przez omyłkę nie wyciągnął go z kontaktu lub się o niego nie potknął.
- Kontroluj funkcjonowanie urządzenia w czasie użytkowania.
- Niniejszy sprzęt może być użytkowany przez dzieci w wieku co najmniej 8 lat i przez osoby o obniżonych możliwościach fizycznych, umysłowych i osoby o braku doświadczenia i znajomości sprzętu, jeżeli zapewniony zostanie nadzór lub instruktaż odnośnie do użytkowania sprzętu w bezpieczny sposób, tak aby związane z tym zagrożenia były zrozumiałe. Dzieci nie powinny bawić się sprzętem. Dzieci bez nadzoru nie powinny wykonywać czyszczenia i konserwacji sprzętu.
- Jeżeli urządzenie nie jest w danej chwili użytkowane lub jest właśnie czyszczone, zawsze odłącz je od źródła zasilania, wyciągając wtyczkę z kontaktu. Odłączona wtyczka powinna być umieszczona w widocznym miejscu.
- **Uwaga** : Jeżeli wtyczka kabla zasilającego jest podłączona do kontaktu, urządzenie cały czas pozostaje pod napięciem.
- Wyłącz urządzenie, zanim wyciągniesz wtyczkę z kontaktu.
- Nigdy nie ciągnij urządzenia za kabel zasilający.

2. WARUNKI BEZPIECZEŃSTWA

1. Nie włączać urządzenia jeżeli zbiorniki nie są napełnione napojem.
2. Podczas pracy urządzenia, poziom płynów powinien być większy niż wysokość elementu chłodzącego. Jeżeli poziom płynu spadnie element chłodzący może zostać pokryty lodem. W takim przypadku należy wyłączyć urządzenie i przy pomocy drewnianego patyka usunąć lód z elementu chłodzącego lub poczekać chwilę w celu samoistnego rozmrożenia się elementu chłodzenia.
3. Urządzenie nie jest przystosowane do pracy na zewnątrz. Temperatura otoczenia urządzenia powinna być w granicach 5°C ~ 38°C.
4. Nie myć urządzenia bezpośrednio pod strumieniem wody (myjka ciśnieniowa, itp.)
5. Wymiana przewodu zasilającego oraz inne prace naprawcze muszą być przeprowadzane wyłącznie przez wykwalifikowany personel techniczny.

3. INFORMACJE OGÓLNE

3.1. TRANSPORT

Jeżeli urządzenie było magazynowane lub transportowane w pozycji innej niż pionowa, należy je ustawić w pozycji pionowej (roboczej) i odczekać około 12 godzin przed podłączeniem urządzenia do źródła zasilania.

4. BUDOWA

4.1. PRZEZNACZENIE URZĄDZENIA

Urządzenie przeznaczone jest wyłącznie do chłodzenia i dystrybucji napojów, soków.

4.2. OPIS URZĄDZENIA

- zbiorniki na płyny wykonane są z bardzo wytrzymałego tworzywa, odpornego na uderzenia. Pojemniki wyposażone są w miarkę. Konstrukcja ułatwia zdejmowanie i czyszczenie.
- dzięki zastosowanemu systemowi mieszania napój szybko osiąga ustawioną temperaturę.
- urządzenie wyposażone jest w bardzo wydajny kompresor.

5. DANE TECHNICZNE

Zasilanie	230V / 50Hz
Moc	0.3 kW
Pojemność zbiorników	2x12L
Wymiary WxDxH	430x430x632 mm
Temperatura minimalna/maksymalna	+ 3 - + 8 °C
Waga	28 Kg

6. MONTAŻ

6.1. MONTAŻ I INSTALACJA URZĄDZENIA

Należy wyjąć urządzenie z opakowania i usunąć wszystkie zabezpieczenia.

Przy ustawianiu urządzenia należy zachować odległość minimum 20 cm od innych urządzeń. W przypadku bliskości urządzeń grzewczych(kuchni, piekarników) należy tą odległość zwiększyć.

Urządzenie należy ustawić na równej, stabilnej powierzchni i wypoziomować za pomocą regulowanych nóżek.

Należy umieścić gumową uszczelkę w otworze znajdującym się w dnie zbiornika (Rys. 1).

Rys. 1

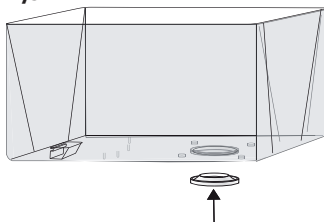

Aby zamontować dźwignię dozownika należy trzymając ją za oba końce delikatnie zgiąć po środku (Rys. 2). Następnie należy umieścić zaczepy w otworze znajdującym się w frontowej części pojemnika (Rys. 3).

Rys. 2

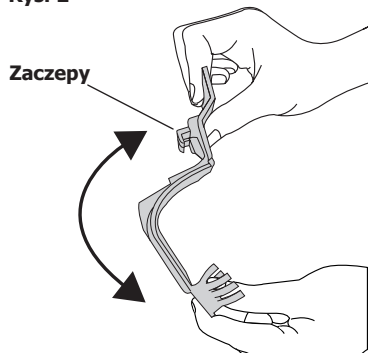

Rys. 3



Rys. 4



Umieścić uszczelkę zaworu na wałek zaworu (Rys. 4) i włożyć go cieńszą częścią do otworu w zbiorniku aż oprze się on o dźwignię dozownika.

Zbiornik osadzić na urządzeniu tak aby wypustki znajdujące się na zbiorniku pasowały do otworów na górnej części urządzenia.

- Zbiorniki ociekowe zawiesić na frontowej ścianie urządzenia (Rys. 5).
- Mieszadło wraz z osią umieścić w kolumnie chłodzącej (Rys. 6)

Rys. 5



Rys. 6



6.2. INSTALACJA DO ŹRÓDEŁ ZASILANIA

Do prawidłowego działania urządzenia wymagane jest podłączenie do sieci elektrycznej 230V / 50Hz. Upewnić się czy napięcie urządzenia zgadza się z napięciem dostępnym w miejscu instalacji. Źródło prądu musi być wyposażone w zabezpieczenie różnicowo-prądowe i prawidłowo uziemione. W przypadku uszkodzenia kabla zasilającego należy go niezwłocznie wymienić.

7. OBSŁUGA (WERSJA MANUALNA)

UWAGA: Jeżeli jeden ze zbiorników jest pusty musi być to zbiornik od strony sterownika temperatury.

7.1. UZUPEŁNIANIE ZBIORNIKÓW

Przed przystąpieniem do uzupełniania zbiorników należy wyłączyć urządzenie.

UWAGA: nie wlewać gorących płynów do dozownika. Nie przekraczać poziomu MAX oznaczonego na frontowej ściance zbiornika.

7.2. UŻYTKOWANIE DYSTRYBUTORA

Włącz zasilanie przyciskiem z boku urządzenia. (POWER) (Rys. 7).

Włącz przełącznik mieszalnika z pozycję włączoną (I) (Rys. 7).

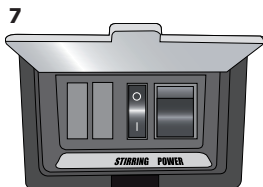

7.3. USTAWIANIE TEMPERATURY

Ustawianie temperatury w dozowniku odbywa się przy pomocy pokrętła umieszczonego na boku urządzenia.

Zakres temperatur: 1 (12 °C) do 7 (6 °C) (Rys. 8).

Dokładny zakres temperatury uzależniony jest od warunków (np. temperatura otoczenia itp.) w jakich urządzenie jest używane.

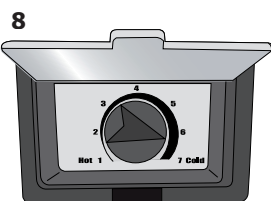

7.4. OPRÓŻNIANIE ZBIORNIKA

Opróżnianie powinno odbywać się tylko po poprzez dozownik z dźwignią umieszczony w zbiorniku.

8. OBSŁUGA (WERSJA ELEKTRONICZNA)

8.1. REGULACJA TEMPERATURY NAPOJU

Aby wyregulować temperaturę poszczególnych zbiorników, podnieś plastikową pokrywę po lewej stronie urządzenia. Zbiornik 1 znajduje się po lewej stronie urządzenia, patrząc od przodu.

1. Włącz główny wyłącznik znajdujący się po prawej stronie urządzenia. Główna kontrolka zasilania (A) zaświeci się na cyfrowym panelu sterowania.

2. Aby ustawić temperaturę miski nr 1, naciśnij dwukrotnie przycisk oznaczony cyfrą 1. Lampka kontrolna pod zbiornikiem nr 1 w górnej części wyświetlacza zaświeci się. Za pomocą przycisków strzałek ustaw żądaną temperaturę, a następnie naciśnij przycisk "set". Zakres temperatury może wynosić od 2 °C do 8 °C. Temperatura dla zbiornika 1 jest teraz ustawiona. Powtórz ten proces za pomocą przycisków oznaczonych cyframi 2 i 3, aby ustawić temperaturę kolejnego zbiornika.

3. Podczas pracy urządzenie będzie automatycznie wyświetlać aktualną temperaturę każdego zbiornika przez 2 sekundy, zgodnie ze wskazaniem lampki pod symbolami zbiorników.

8.2. REGULACJA TEMPERATURY NAPOJÓW

1. Silnik i mieszadło dla każdego zbiornika mogą być obsługiwane niezależnie za pomocą odpowiedniego przełącznika po prawej stronie urządzenia.

2. Aby wyłączyć chłodzenie wybranego zbiornika, należy nacisnąć odpowiedni numer zbiornika na panelu sterowania i przytrzymać go przez 3 sekundy. Dla wybranego numeru miski wyświetlone zostaną litery "OFF". Aby włączyć chłodzenie, naciśnij i przytrzymaj przycisk przez 3 sekundy.

8.3. OPRÓŻNIANIE ZBIORNIKA

Opróżnianie powinno odbywać się tylko po poprzez dozownik z dźwignią umieszczony w zbiorniku.

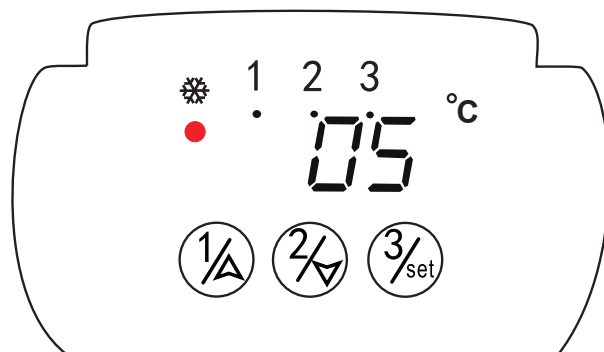

Rys. 9



UWAGA: Nie opróżniać urządzenia przez jego przechylenie.

9. CZYSZCZENIE I KONSERWACJA

W celu zachowania standardów zdrowotnych i dobrej jakości napojów należy jak najczęściej czyścić zbiorniki, pokrywy i łopatki/pompy mieszające.

UWAGA: Nie czyścić urządzenia strumieniem wody.

1. Przed przystąpieniem do czyszczenia urządzenie należy odłączyć od źródła zasilania.
2. Całkowicie opróżnić zbiorniki.
3. Zdjąć mieszało, unieść plastikowy zbiornik i odłączyć od elementu chłodzącego.
4. Zbiornik czyścić za pomocą ciepłej wody z dodatkiem delikatnego płynu do mycia naczyń.
5. Po oczyszczeniu wytrzeć zbiorniki do sucha.
6. Zdjąć uszczelkę z elementu chłodzącego i przetrzeć wilgotną szmatką. Uszczelkę umieścić w podstawie zbiornika. Wyczyścić element chłodzący za pomocą wilgotnej szmatki i nałożyć zbiornik.

UWAGA! Do czyszczenia urządzenia nie wolno używać rozpuszczalników (benzyny, alkoholu itp.). Obudowa urządzenia może zostać uszkodzona i mogą powstać wybuchowe opary. Należy zwrócić szczególną uwagę podczas nakładania uszczelki. Nieprawidłowe umieszczenie uszczelki może spowodować przecieki. Do czyszczenia urządzenia nie używać środków ściernych i żrących.

Urządzenie może być czyszczone wilgotnym ręcznikiem, ale nigdy nie może być zanurzane w wodzie. Po wyczyszczeniu urządzenia należy upewnić się, że zostało ono całkowicie wysuszone.

10. PROBLEMY, PRZYCZYNY, ROZWIĄZANIA

Problem	Przyczyna	Rozwiązanie	
Brak zasilania urządzenia	Wtyczka nie jest włożona.	Włóż wtyczkę do gniazda sieciowego	
	Wyłącznik główny nie znajduje się w pozycji "I".	Przełącz wyłącznik główny do pozycji "I".	
	Przewód zasilający jest uszkodzony.	Założyć przewód zasilający	
	Wyłącznik główny jest uszkodzony.	Wymień wyłącznik główny	
Urządzenie nie chłodzi	Sprężarka nie uruchamia się	Patrz sekcja "Sprężarka nie uruchamia się".	Poproś autoryzowany serwis o sprawdzenie i naprawę.
	Wyciek gazu do obwodu chłodzenia.	Znajdź wyciek, odfiltruj go i ponownie naładuj obwód chłodzenia.	
	Skraplacz jest zatkany.	Wyczyść skraplacz	
	Silnik wentylatora jest spalony.	Wymień silnik wentylatora	
	Brak przepływu powietrza	Zwiększ odległość między urządzeniem a innymi przeszkodami / źródłami ciepła	

Sprężarka nie uruchamia się	Wyłącznik główny jest uszkodzony	Wymenić wyłącznik główny	Poproś autoryzowany serwis o sprawdzenie i naprawę.
	Zabezpieczenie sprężarki jest uszkodzone	Wymenić zabezpieczenie sprężarki	
	Przełącznik sprężarki jest uszkodzony	Wymenić przełącznik sprężarki	
	Silnik sprężarki jest uszkodzony	Wymenić silnik	
Jeden zbiornik nie chłodzi	Wyciek gazu do obwodu chłodzenia	Znajdź wyciek, odfiltruj go i ponownie naładuj obwód chłodzenia.	
	Skraplacz jest zatkany	Wyczyść skraplacz	
	Brak przepływu powietrza	Zwiększenie odległości między urządzeniem a innymi przeszkodami / źródłami ciepła	
	Rurka obwodu chłodzenia jest zatkana.	Przetnij rurkę, usuń zator, ponownie naładuj obwód chłodzenia	
	Filtr jest zatkany	Wymień filtr	
Łopatki mieszające nie działają	Silnik mieszający jest uszkodzony	Wymień silnik mieszający	

11. SCHEMAT ELEKTRYCZNY

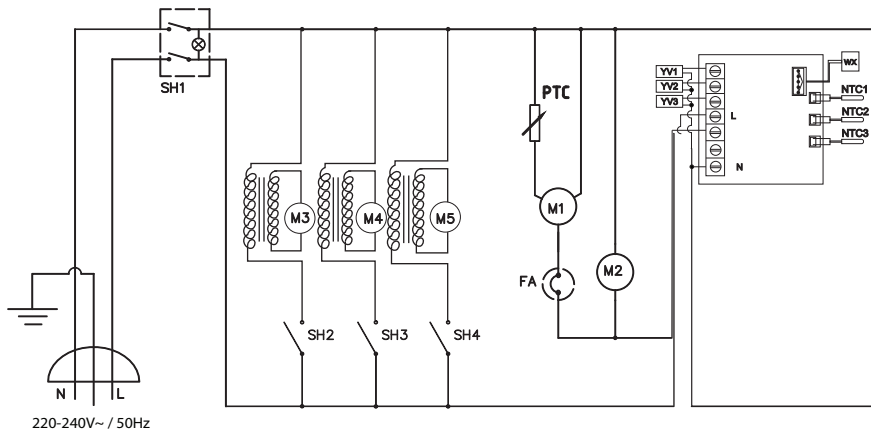

LEGENDA	OPIS
SH1	Wyłącznik zasilania
SH2 / SH3 / SH4	Wyłącznik silnika
M3 / M4 / M5	Silnik pompy
WX	Wyświetlacz temperatury
NTC1 / NTC2 / NTC3	Czujnik temperatury miski
M1	Sprężarka
YV1 / YV2 / YV3	Zawór elektromagnetyczny
FA	Zabezpieczenie przed przeciążeniem
M2	Silnik wentylatora skraplacza
T1	Transformator

12. SCHEMAT ELEMENTÓW CHŁODZĄCYCH

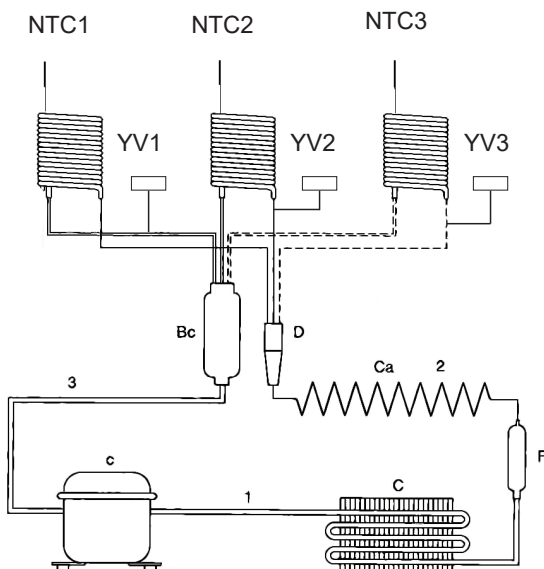

c	Sprężarka
C	Skraplacz
F	Filtr
Bc	Kocioł
E1	Parownik
E2	Parownik
E3	Parownik
D	Rozdzielacz
Ca	Wężownice kapilarne
1	Strona wysokiego ciśnienia
2	Linia cieczy
3	Strona niskiego ciśnienia
YV1	Zawór elektromagnetyczny
YV2	Zawór elektromagnetyczny
YV3	Zawór elektromagnetyczny

13. USUWANIE ZUŻYTYCH URZĄDZEŃ

Informacja dla użytkowników o prawidłowych zasadach postępowania ze zużytym sprzętem elektrycznym i elektronicznym

- **Zostaw stary sprzęt w sklepie, w którym kupujesz nowe urządzenie.** Każdy sklep ma obowiązek nieodpłatnego przyjęcia starego sprzętu jeśli kupimy w nim nowy sprzęt tego samego typu i w tej samej ilości. Warunkiem jest dostarczenie sprzętu do sklepu na swój koszt.
- **Odniesь zużyty sprzęt do punktu zbierania.** Informację o najbliższej lokalizacji znajdziecie Państwo na gminnej stronie internetowej lub tablicy ogłoszeń urzędu gminy., a także na www.electro-system.pl.
- **Zostaw sprzęt w punkcie serwisowym.** Jeżeli naprawa sprzętu jest nieopłacalna lub niemożliwa ze względów technicznych, serwis jest zobowiązany do nieodpłatnego przyjęcia tego urządzenia.
- **Oddaj zużyty sprzęt nie ruszając się z domu.** Jeśli nie mają Państwo czasu lub możliwości przewiezienia swojego sprzętu do punktu zbiórki, można skorzystać z usług specjalistycznych firm.

Pamiętaj! Nie wyrzucaj zużytego sprzętu łącznie z innymi odpadami. Grożą Ci za to wysokie kary pieniężne.



Symbol przekreślonego kosza na śmieci na produkcie, jego opakowaniu lub instrukcji oznacza, że produktu nie wolno wyrzucać do zwykłych pojemników na odpady. Obowiązkiem użytkownika jest przekazanie zużytego sprzętu do wyznaczonego punktu zbiórki w celu właściwego jego przetworzenia.

14. GWARANCJA

Sprzedawca odpowiada z tytułu rękojmi bądź gwarancji. Skutki nieprawidłowego użytkowania i niewłaściwej codziennej konserwacji nie są objęte naprawą gwarancyjną.

W przypadku stwierdzenia uszkodzeń wynikających z powstania osadów wapnia w urządzeniu, nie podlegają one naprawie gwarancyjnej. Gwarancja nie obejmuje także: uszkodzeń powstałych w wyniku działania sił zewnętrznych takich jak wyładowania atmosferyczne, zmiana napięcia zasilania, nieprawidłowego ustawienia wartości napięcia elektrycznego, zasilanie z nieodpowiedniego gniazda zasilania, mechanicznych, termicznych, chemicznych uszkodzeń sprzętu i wywołanych nimi wad.

Wymianie gwarancyjnej nie podlegają takie elementy jak: żarówki, elementy gumowe, elementy grzewcze zniszczone kamieniem kotłowym, śruby oraz elementy ulegające naturalnemu zużyciu np; palniki, uszczelki gumowe oraz wszelkiego rodzaju elementy uszkodzone mechanicznie.

Wir danken Ihnen für den Kauf unseres Produktes. Vor der ersten Inbetriebnahme lesen Sie sich bitte sorgfältig diese Bedienungsanleitung durch.

Jegliches Kopieren dieser Bedienungsanleitung ohne Zustimmung des Herstellers ist verboten. Die Bilder und Zeichnungen wurden anschaulich dargestellt und können von Ihrem Gerät abweichen.

VORSICHT: Die Bedienungsanleitung soll an einem sicheren und für das Personal allgemein zugänglichen Platz aufbewahrt werden. Der Hersteller behält sich das Recht vor, technische Parameter bei den Geräten ohne Ankündigung zu ändern.

1. SICHERHEITSHINWEISE

- Fehlbedienung oder unsachgemäßer Gebrauch können starke Beschädigungen am Gerät oder Menschenverletzung zur Folge haben.
- Das Gerät kann nur zu dem Zwecke genutzt werden, zu dem es entwickelt wurde.
- Der Hersteller übernimmt keinerlei Haftung für Schäden, die auf eine fehlerhafte Bedienung oder unsachgemäßen Gebrauch zurückzuführen sind.
- Bei der Nutzung schützen Sie das Gerät und den Stecker des Stromversorgungskabels vor dem Kontakt mit Wasser oder anderen Flüssigkeiten. Fällt das Gerät aus Versehen ins Wasser, sollten Sie den Stecker aus der Steckdose ziehen und nachfolgend von einem Fachmann überprüfen lassen

Bei Nichtbeachtung dieser Bedienungsanleitung kann Lebensgefahr bestehen

- Öffnen Sie nie selbst das Gehäuse des Geräts.
- Stecken Sie keine Gegenstände in Öffnungen im Gehäuse des Geräts.
- Fassen Sie den Stecker des Stromversorgungskabels nie mit nassen Händen an.
- Kontrollieren Sie regelmäßig den Zustand des Steckers und des Kabels. Sind der Stecker oder das Kabel beschädigt, beauftragen Sie eine Fachservicestelle mit der Reparatur.
- Fällt das Gerät hin oder wird es auf eine andere Weise beschädigt, soll es vor weiterem Gebrauch immer geprüft werden und evtl. in einer Fachservicestelle repariert werden.
- Reparieren Sie nie das Gerät selbst – **es besteht Lebensgefahr.**
- Schützen Sie das Stromversorgungskabel vor dem Kontakt mit scharfen oder heißen Gegenständen und halten Sie es weit von offenem Feuer fern. Wollen Sie das Gerät aus der Steckdose ziehen, dann halten Sie immer den Stecker in der Hand, ziehen Sie nie an dem Kabel.
- Sichern Sie das Kabel (oder das Verlängerungskabel) auf solche Weise, so dass es nicht aus Versehen aus der Steckdose gezogen werden kann, oder dass niemand darüber stolpert.
- Kontrollieren Sie den Betrieb des Geräts während seiner Nutzung.
- Kinder unter 8 Jahren, Personen mit verminderten physischen, geistigen Fähigkeiten, sowie unerfahrene Personen oder Personen ohne Kenntnis des Geräts können das Gerät bedienen, wenn eine entsprechende Aufsicht über diese Personen gewährleistet wird oder, wenn sie hinsichtlich der sicheren Nutzung des Geräts geschult werden, so dass sie sich mit den bei der Nutzung des Geräts verbundenen Gefahren klar machen können. Kinder dürfen mit dem Gerät nicht spielen. Es ist untersagt, die Reinigung und Wartung des Geräts durch die Kinder ohne Aufsicht vorzunehmen.
- Wird das Gerät zeitweilig nicht benutzt oder gereinigt, schalten Sie es von der Betriebsspannung ab. Der abgeschaltete Stecker muss auf einem sichtbaren Platz platziert werden.
- **Vorsicht!** Wird der Stecker des Stromversorgungskabels zum Stecker angeschaltet, bleibt das Gerät die ganze Zeit unter Spannung.
- Schalten Sie das Gerät aus, bevor Sie den Stecker aus der Steckdose ziehen.
- Ziehen Sie nie das Gerät mithilfe des Stromversorgungskabels.

2. SICHERHEITSBEDINGUNGEN

1. Schalten Sie den Spender nicht ein, wenn die Behälter nicht mit Getränken gefüllt sind.
2. Während des Betriebs sollte der Flüssigkeitsstand höher als die Höhe des Kühlelements sein. Wenn der Flüssigkeitsstand sinkt, kann das Kühlelement mit Eis bedeckt werden. Schalten Sie in diesem Fall das Gerät aus und entfernen Sie das Eis mit einem Holzstäbchen aus dem Kühlelement oder warten Sie eine Weile, bis das Kühlelement von selbst aufgetaut ist.
3. Das Gerät ist nicht für den Betrieb im Freien geeignet. Die Umgebungstemperatur des Geräts sollte zwischen 5°C und 38 °C liegen.
4. Waschen Sie das Gerät nicht direkt unter einem Wasserstrahl (Hochdruckreiniger usw.).
5. Das Auswechseln des Netzkabels und andere Reparaturarbeiten dürfen nur von qualifiziertem Fachpersonal durchgeführt werden.

3. ALLGEMEINE INFORMATIONEN

3.1. TRANSPORTIEREN

Wurde das Gerät in einer nicht senkrechten Position gelagert oder transportiert, muss es in eine aufrechte (Arbeits-)Position gebracht werden und ca. 12 Stunden warten, bevor es an eine Stromquelle angeschlossen wird.

4. KONSTRUKTION DER AUSRÜSTUNG

4.1. ZWECK DES GERÄTS

Das Gerät ist ausschließlich für die Kühlung und Verteilung von Getränken und Säften bestimmt.

4.2. BESCHREIBUNG DES GERÄTS

- Die Flüssigkeitsbehälter sind aus hochfestem, schlagfestem Kunststoff gefertigt. Die Behälter sind mit einem Messbecher ausgestattet. Das Design macht es einfach zu entfernen und zu reinigen.
- Dank des verwendeten Mischsystems erreicht das Getränk schnell die eingestellte Temperatur.
- Die Maschine ist mit einem hocheffizienten Kompressor ausgestattet.

5. TECHNISCHE DATEN

Stromversorgung	230V / 50Hz
Strom	0.3 kW
Tankinhalt	2x12L
Abmessungen BxTxH	430x430x632 mm
Minimale/maximale Temperatur	+ 3 - + 8 °C
Gewicht	28 Kg

6. MONTAGE DES GERÄTS

6.1. MONTAGE UND INSTALLATION

Nehmen Sie das Gerät aus der Verpackung und entfernen Sie alle Schutzvorrichtungen.

Halten Sie beim Aufstellen des Geräts einen Abstand von mindestens 20 cm zu anderen Geräten ein. Bei unmittelbarer Nähe zu Heizgeräten (Herde, Öfen) sollte dieser Abstand vergrößert werden.

Stellen Sie das Gerät auf eine ebene, stabile Fläche und nivellieren Sie es mit Hilfe der verstellbaren Füße.

Setzen Sie die Gummidichtung in das Loch im Boden des Behälters (Abb. 1).

Abb. 1

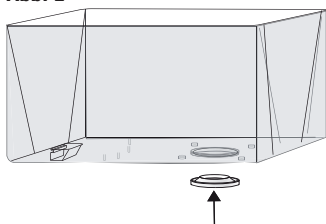

Um den Spenderhebel anzubringen, halten Sie ihn an beiden Enden fest und biegen Sie ihn vorsichtig in der Mitte (Abb. 2). Stecken Sie dann die Verschlüsse in das Loch an der Vorderseite des Behälters (Abb. 3).

Abb. 2



Abb. 3



Abb. 4

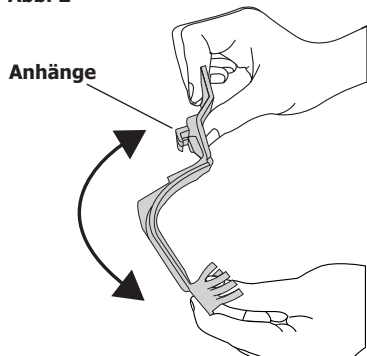

Setzen Sie die Ventildichtung auf den Ventilschaft (Abb. 4) und führen Sie sie mit dem dünneren Teil in das Loch im Vorratsbehälter ein, bis sie auf dem Spenderhebel aufliegt.

Setzen Sie den Behälter so auf den Spender, dass die Laschen des Behälters in die Löcher auf der Oberseite des Spenders passen.

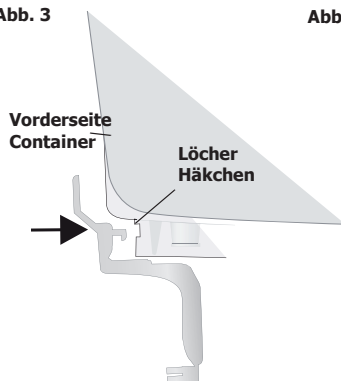
- Hängen Sie die Tropfschalen an der Vorderwand des Geräts auf (Abb. 5).
- Stellen Sie das Rührwerk mit seiner Achse in die Kühltür (Abb. 6).

Abb. 5



Abb. 6



6.2. INSTALLATION AN STROMQUELLEN

Für den ordnungsgemäßen Betrieb des Geräts ist ein 230V / 50Hz Netzanschluss erforderlich. Vergewissern Sie sich, dass die Spannung des Geräts mit der am Installationsort vorhandenen Spannung übereinstimmt. Die Stromquelle muss mit einem Fehlerstromschutz ausgestattet und korrekt geerdet sein. Wenn das Stromversorgungskabel beschädigt ist, muss es sofort ausgetauscht werden.

7. BEDIENUNG DES GERÄTS (MANUELLE VERSION)

HINWEIS: Wenn einer der Tanks leer ist, muss es der Tank auf der Seite des Temperaturreglers sein.

7.1. NACHFÜLLEN DES TANKS

Schalten Sie den Spender aus, bevor Sie die Behälter nachfüllen.

ACHTUNG: keine heißen Flüssigkeiten in den Spender gießen. Überschreiten Sie nicht den auf der Vorderseite des Tanks angegebenen MAX-Füllstand.

7.2. VERWENDUNG DES VERTEILERS

Schalten Sie das Gerät mit der Taste an der Seite des Geräts ein. (POWER) (Abb. 7).

Schalten Sie den Schalter des Mischers auf die Position on (I) (Abb. 7).

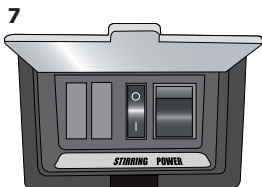

7.3. EINSTELLUNG DER TEMPERATUR

Die Temperatureinstellung im Spender erfolgt über einen Drehknopf an der Seite des Geräts.

Temperaturbereich: 1 (12 °C) bis 7 (6 °C) (Abb. 8).

Der genaue Temperaturbereich hängt von den Bedingungen (z. B. Umgebungstemperatur usw.) ab, unter denen der Spender verwendet wird.

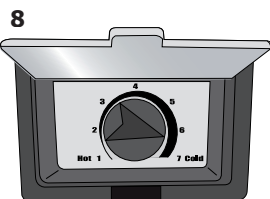

7.4. ENTLEREN DES TANKS

Die Entleerung sollte nur über einen im Tank befindlichen Hebelspender erfolgen.

8. BEDIENUNG DES GERÄTS (ELEKTRONISCHE FASSUNG)

8.1. KONTROLLE DER GETRÄNKETEMPERATUR

Um die Temperatur der einzelnen Tanks einzustellen, heben Sie die Kunststoffabdeckung an der linken Seite des Geräts an. Tank 1 befindet sich von der Vorderseite des Geräts aus gesehen auf der linken Seite.

1. Schalten Sie den Hauptschalter an der rechten Seite des Geräts ein. Die Hauptstromanzeige (A) leuchtet auf dem digitalen Bedienfeld auf.
2. Um die Temperatur der Schüssel 1 einzustellen, drücken Sie zweimal die Taste mit der Bezeichnung 1. Die Kontrollleuchte unter der Schüssel 1 am oberen Rand des Displays leuchtet auf. Stellen Sie mit den Pfeiltasten die gewünschte Temperatur ein und drücken Sie dann die Taste "Set". Der Temperaturbereich kann zwischen 2 °C und 8 °C liegen. Die Temperatur für Behälter 1 ist nun eingestellt. Wiederholen Sie diesen Vorgang mit den Tasten 2 und 3, um die Temperatur für den nächsten Tank einzustellen.
3. Während des Betriebs zeigt das Gerät automatisch für 2 Sekunden die aktuelle Temperatur jedes Tanks an, was durch die Leuchte unter den Tanksymbolen angezeigt wird.

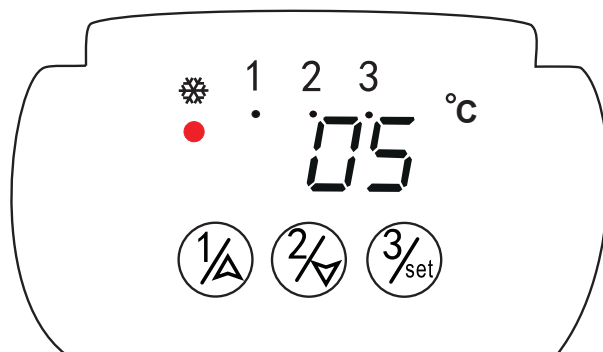

8.2. KONTROLLE DER GETRÄNKETEMPERATUR

1. Der Motor und das Rührwerk für jeden Tank können unabhängig voneinander mit dem entsprechenden Schalter an der rechten Seite des Geräts betrieben werden.
2. Um die Kühlung des gewählten Beckens auszuschalten, drücken Sie die entsprechende Beckennummer auf dem Bedienfeld und halten Sie sie 3 Sekunden lang gedrückt. Die Buchstaben "OFF" werden für die gewählte Schalenummer angezeigt. Um die Kühlung einzuschalten, drücken Sie die Taste und halten Sie sie 3 Sekunden lang gedrückt.

8.3. ENTLEREN DES TANKS

Die Entleerung sollte nur über einen im Tank befindlichen Hebelspender erfolgen.

Abb. 9

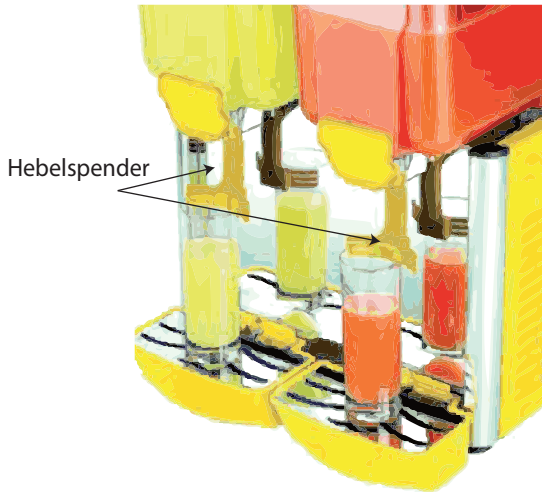

VORSICHT: Entleeren Sie das Gerät nicht durch Kippen.

9. REINIGUNG UND WARTUNG

Um die Gesundheitsstandards und eine gute Getränkequalität zu erhalten, sollten die Tanks, Deckel und Mischpaddel/Pumpen so oft wie möglich gereinigt werden.

HINWEIS: Reinigen Sie die Maschine nicht mit einem Wasserstrahl.

1. Trennen Sie das Gerät vor der Reinigung von der Stromversorgung.
2. Entleeren Sie die Tanks vollständig.
3. Entfernen Sie das Rührwerk, heben Sie den Kunststoffbehälter an und trennen Sie ihn vom Kühlelement.
4. Reinigen Sie den Tank mit warmem Wasser und mildem Geschirrspülmittel.
5. Wischen Sie die Tanks nach der Reinigung trocken.
6. Entfernen Sie die Dichtung vom Kühlelement und wischen Sie sie mit einem feuchten Tuch ab. Legen Sie die Dichtung in den Boden des Tanks. Reinigen Sie das Kühlelement mit einem feuchten Tuch und setzen Sie den Behälter wieder ein.

VORSICHT Verwenden Sie keine Lösungsmittel (Benzin, Alkohol usw.) zur Reinigung des Geräts. Das Gehäuse des Geräts kann beschädigt werden und es können explosive Dämpfe entstehen. Achten Sie besonders darauf, die Dichtung anzubringen. Ein falscher Sitz der Dichtung kann zu Undichtigkeiten führen. Verwenden Sie keine scheuernden oder ätzenden Mittel zur Reinigung des Geräts.

Das Gerät kann mit einem feuchten Tuch gereinigt werden, darf aber niemals in Wasser getaucht werden. Achten Sie darauf, dass das Gerät nach der Reinigung vollständig getrocknet ist.

10. PROBLEME, URSACHEN, LÖSUNGEN

Problem	Ursachen	Lösungen	
Keine Stromversorgung des Geräts	Der Stecker ist nicht eingesteckt.	Stecken Sie den Stecker in die Netzsteckdose	Lassen Sie es von einem autorisierten Servicecenter überprüfen und reparieren.
	Der Hauptschalter steht nicht in der Position "I".	Schalten Sie den Hauptschalter auf die Position "I".	
	Das Netzkabel ist defekt.	Ersetzen Sie das Netzkabel	
Der Hauptschalter ist defekt.	Den Hauptschalter wieder einschalten		
Das Gerät kühlt nicht	Der Kompressor startet nicht	Siehe Abschnitt "Kompressor läuft nicht an".	Lassen Sie es von einem autorisierten Servicecenter überprüfen und reparieren.
	Gasaustritt in den Kühlkreislauf.	Suchen Sie das Leck, filtern Sie es heraus und laden Sie den Kühlkreislauf wieder auf.	
	Verflüssiger ist verstopft.	Reinigen Sie den Verflüssiger	
	Lüftermotor ist durchgebrannt.	Lüftermotor auswechseln	
	Kein Luftstrom	Vergrößern Sie den Abstand zwischen dem Gerät und anderen Hindernissen / Wärmequellen	

Der Kompressor startet nicht	Der Hauptschalter ist defekt	Hauptschalter auswechseln	Lassen Sie es von einem autorisierten Servicecenter überprüfen und reparieren.
	Der Verdichterschutz ist defekt	Kompressorschutz auswechseln	
	Das Verdichterrelais ist defekt	Verdichterrelais auswechseln	
	Der Verdichtermotor ist defekt	Den Motor auswechseln	
Ein Tank kühlt nicht	Gasaustritt in den Kühlkreislauf	Das Leck finden, herausfiltern und den Kühlkreislauf wieder aufladen.	
	Der Verflüssiger ist verstopft	Den Verflüssiger reinigen	
	Kein Luftstrom	Abstand zwischen Gerät und anderen Hindernissen/Wärmequellen vergrößern	
	Die Leitung des Kühlkreislaufs ist verstopft.	Rohr durchtrennen, Verstopfung beseitigen, Kühlkreislauf wieder aufladen	
Mischschaufeln funktionieren nicht	Filter ist verstopft	Filter auswechseln	
	Der Mischermotor ist defekt	Rührwerksmotor auswechseln	

11. ELEKTRISCHER SCHALTPLAN

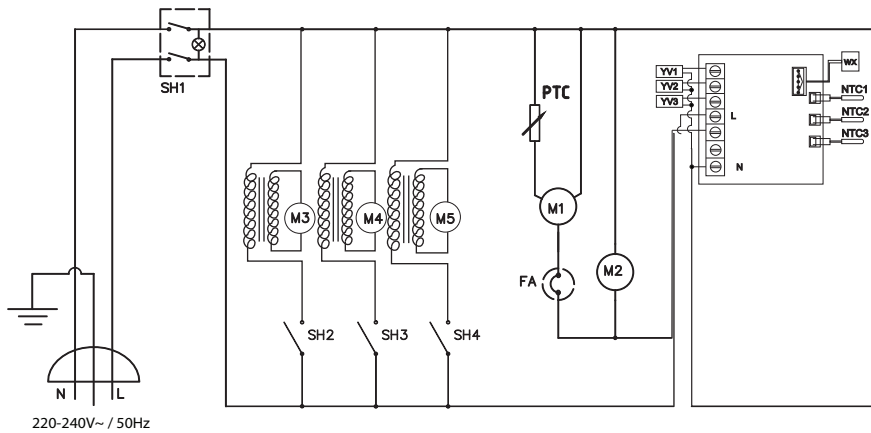

LEGENDE	BESCHREIBUNG
SH1	Netzschalter
SH2 / SH3 / SH4	Motorschalter
M3 / M4 / M5	Pumpenmotor
WX	Temperaturanzeige
NTC1 / NTC2 / NTC3	Temperatursensor der Schale
M1	Kompressor
YV1 / YV2 / YV3	Solenoidventil
FA	Überlastungsschutz
M2	Motor des Verflüssigergebläses
T1	Transformator

12. DIAGRAMM DER KÜHELEMENTE

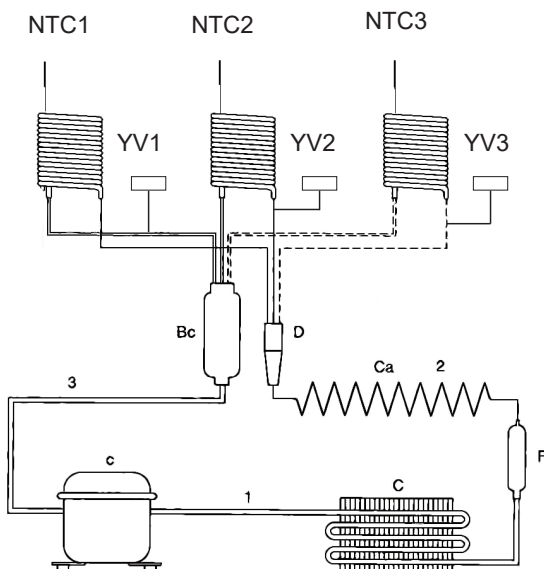

c	Kompressor
C	Verflüssiger
F	Filter
Bc	Kessel
E1	Verdampfer
E2	Verdampfer
E3	Verdampfer
D	Verteiler
Ca	Kapillarrohrschlangen
1	Hochdruckseite
2	Flüssigkeitsleitung
3	Niederdruckseite
YV1	Solenoidventil
YV2	Solenoidventil
YV3	Magnetventil

13. ENTSORGUNG VON ALTGERÄTEN

Diese Informationen beziehen sich auf eine ordnungsgemäße Vorgehensweise mit verbrauchten elektrischen und elektronischen Geräten

- **Altes, verbrauchtes Equipment sollte im Geschäft, wo das neue Gerät gekauft wird, zurückgelassen werden.** Jedes Geschäft ist dazu rechtlich verpflichtet, das alte Gerät kostenlos entgegenzunehmen, soweit ein neues Gerät derselben Art und in derselben Menge gekauft wird. Der Käufer ist lediglich dazu verpflichtet, das alte Gerät auf eigene Kosten zum Geschäft zu bringen.
- **Das alte Gerät sollte zu einem entsprechenden Sammelpunkt gebracht werden.** Informationen über die sich in Ihrer unmittelbaren Umgebung befindenden Punkte finden Sie auf der Internetseite oder Informationstafel Ihrer Gemeinde.
- **Elektrische und elektronische Geräte können auch an Servicestellen zurückgelassen werden.** Sollte eine Reparatur wirtschaftlich nicht nachvollziehbar oder technisch unmöglich sein, ist der Servicedienst dazu verpflichtet, das Gerät kostenlos entgegenzunehmen.
- **Sie können verbrauchte Geräte auch bequem von Zuhause aus übergeben.** Sollten Sie keine Zeit oder keine Möglichkeit haben, Ihr Gerät zum entsprechenden Sammelpunkt zu bringen, können Sie sich diesbezüglich an eine spezialisierte Dienstleistungsfirma wenden und die Abholung arrangieren.

Achtung! Verbrauchte Geräte dürfen nicht zusammen mit anderen Abfällen entsorgt werden. Dafür drohen hohe Geldstrafen.



Das am Gerät angebrachte oder in den Geräteunterlagen auftretende Symbol bedeutet, dass nach dem Ablauf der Nutzungsdauer das Gerät nicht in den Hausabfall gehört. Aus diesem Grund muss es an einen Ort gebracht werden, wo es vorschriftsmäßig deponiert oder wiederverwertet wird.

14. GARANTIE

Unter Haftung des Verkäufers versteht man die Garantie- und Gewährleistungshaftung. Die Folgen von unsachgemäßem Gebrauch und unzureichender täglicher Wartung sind nicht durch die Garantiereparatur abgedeckt.

Die Schäden, die infolge von Verkalkung entstanden sind, unterliegen keiner Garantie. Keiner Garantie unterliegen auch Beschädigungen, die Folge der Witterungsverhältnisse wie Entladungen in der Atmosphäre, Wechsel von Versorgungsspannung, unsachgemäße Einstellung von Werten für die elektrische Versorgungsspannung, Stromversorgung an einer falschen Steckdose, mechanische, thermische, chemische Beschädigungen des Geräts und dadurch entstandene Mängel, sind.

Keinem Garantiewechsel unterliegen folgende Elemente: Glühbirnen, Gummielemente, die durch Wasserstein beschädigte Heizelemente, Schrauben und Elemente, die naturgemäß abgenutzt werden z.B.: Brenner, Gummidichtungen und jegliche mechanisch beschädigten Elemente.

Thank you for the purchase of our product. Please read this manual carefully before starting to operate the appliance. All rights reserved. No part of this manual may be reproduced by photocopy, printing or in any other way without prior consent from the manufacturer. Photographs and drawings are furnished by way of example and can vary from the purchased appliance.

NOTE: Keep the manual in a safe place accessible for the personnel.

The manufacturer reserves the right to change technical parameters of the appliance at any time without advance notice.

1. SAFETY INSTRUCTIONS

- Incorrect operation and improper use can result in serious damage to the appliance or personal injury.
- Use this appliance solely for its intended use as described in this manual.
- The manufacturer cannot be held liable for any damage caused by incorrect operation and improper use of the appliance.
- During operating keep the appliance and the plug away from water or other liquids. In case the appliance, as a result of carelessness, has been immersed in water or flooded by water immediately unplug the appliance from the wall socket and prior to further use contact a qualified technician for examination.
- Failure to observe instructions enclosed in this manual may result in the hazard of injury or death.
- Do not let unauthorized opening of the housing of the appliance.
- Do not insert any foreign objects into the housing of the appliance.
- Do not touch the plug and the power cord with damp hands.
- Regularly check the condition of the plug and the cord. If the power cord or the plug is damaged they should be replaced by the Authorized Technical Service personnel.
- In case the appliance is dropped or damaged in any other way before turning it on always contact the Authorized Technical Service for examination and repair.
- Any repairs and work on the appliance should be carried out solely by Authorized Technical Service, never by the end user as unauthorized tampering could prove highly dangerous for the user.
- Do not let the cord hang over or touch hot surfaces or sharp edges. Keep the cord away from naked fire. When disconnecting the appliance from the wall socket, pull on the plug, never on the cord.
- Do not let the cord (or extension cord) be inadvertently pulled on or tripped over.
- Check the operation of the appliance during usage.
- This appliance can be used by children in the age of eight and more or by persons with reduced physical, sensory or mental capabilities or lack of knowledge and experience in operating of the appliance, if they have been given supervision or instruction concerning use of the appliance in a safe way by a person responsible for their safety and they understand the hazards involved. Children should not play with the appliance. Children should not perform cleaning or maintenance of the appliance without supervision.
- Always switch off the appliance and unplug the power cord from the wall socket when the appliance is not in use and prior to cleaning operations. The disconnected plug should be sited in a visible place.
- **Warning:** The appliance's power will remain ON unless unplugged.
- Turn off the appliance before pulling the plug out of the wall socket.
- Never pull the appliance on the cord.

2. SAFETY CONDITIONS

1. Do not turn on the device if the tanks are not filled with beverage.
2. During operation of the device, the liquid level should be higher than the height of the cooling element. If the liquid level drops the cooling element may be covered with ice. In this case, turn off the device and use a wooden stick to remove the ice from the cooling element or wait a while for the cooling element to thaw on its own.
3. The device is not suitable for outdoor operation. The ambient temperature of the device should be within 5 °C ~ 38 °C.
4. Do not wash the device directly under a stream of water (pressure washer, etc.).
5. Replacement of the power cord and other repair work must be carried out only by qualified technical personnel.
6. Translated with www.DeepL.com/Translator (free version)

3. GENERAL INFORMATION

3.1. TRANSPORTATION

If the device has been stored or transported in a position other than upright, place it in an upright (working) position and wait about 12 hours before connecting the device to a power source.

4. CONSTRUCTION OF THE DEVICE

4.1. PURPOSE OF THE DEVICE

The device is designed exclusively for cooling and distribution of beverages, juices.

4.2. DEVICE DESCRIPTION

- The containers for liquids are made of very durable, impact-resistant plastic. The containers are equipped with a measuring cup. The design makes it easy to remove and clean.
- Thanks to the mixing system used, the drink quickly reaches the set temperature.
- The device is equipped with a very powerful compressor.

5. TECHNICAL DATA

Power supply	230V / 50Hz
Power	0.3 kW
Tank capacity	2x12L
Dimensions WxDxH	430x430x632 mm
Minimum/maximum temperature	+ 3 - + 8 °C
Weight	28 Kg

6. ASSEMBLY OF THE DEVICE

6.1. ASSEMBLY AND INSTALLATION OF THE DEVICE

Remove the device from the packaging and remove all safety devices.

When placing the device, keep a distance of at least 20 cm from other devices. In the case of proximity to heating devices (kitchens, ovens), this distance should be increased.

Place the device on a level, stable surface and level with the help of adjustable feet.

Place a rubber gasket in the hole located in the bottom of the tank (Fig. 1).

Fig. 1

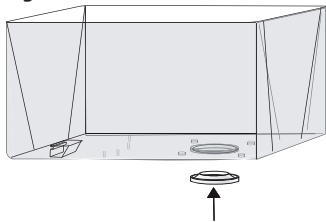

To install the dispenser lever, hold it by both ends and gently bend it in the middle (Fig. 2). Then place the hooks into the hole located in the front of the container (Fig. 3).

Fig. 2

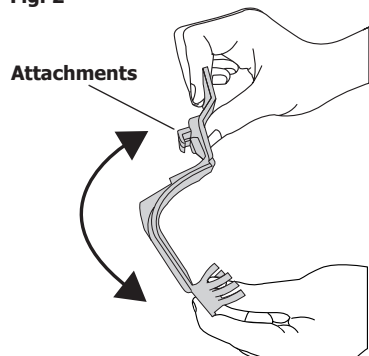

Fig. 3

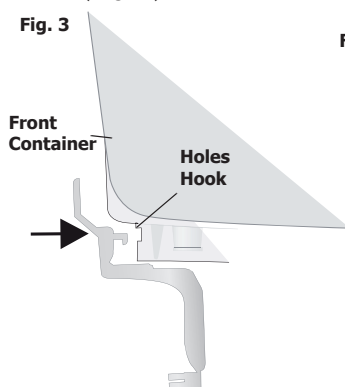

Fig. 4



Place the valve seal on the valve shaft (Fig. 4) and insert it with the thinner part into the hole in the tank until it rests on the dispenser lever.

Seat the tank on the dispenser so that the tabs on the tank fit into the holes on the top of the dispenser.

- Hang the drip tanks on the front wall of the unit (Fig. 5).
- Place the agitator together with the axle in the cooling column (Fig. 6)

Fig. 5



Fig. 6



6.2. INSTALLATION TO POWER SOURCES

For proper operation of the device, a 230V / 50Hz electrical connection is required. Make sure that the voltage of the device agrees with the voltage available at the installation site. The power source must be equipped with residual current protection and properly grounded. In case of damage to the power cord, replace it immediately.

7. OPERATION OF THE DEVICE (MANUAL VERSION)

NOTE: If one of the tanks is empty it must be the tank on the side of the temperature controller.

7.1. REFILLING THE TANKS

Turn off the dispenser before refilling the tanks.

CAUTION: do not pour hot liquids into the dispenser. Do not exceed the MAX level marked on the front of the tank.

7.2. USE OF THE DISTRIBUTOR

Turn on the power with the button on the side of the device. (POWER) (Fig. 7).

Turn on the mixer switch with the on (I) position (Fig. 7).

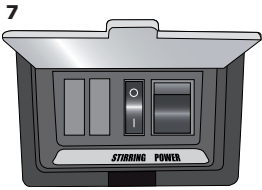

7.3. TEMPERATURE SETTING

Setting the temperature in the dispenser is done using the knob located on the side of the device.

Temperature range: 1 (12 °C) to 7 (6 °C) (Fig. 8).

The exact temperature range depends on the conditions (such as ambient temperature, etc.) in which the device is used.

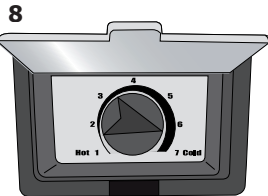

7.4. EMPTYING THE TANK

Emptying should be done only after through a lever dispenser located in the tank. Emptying should be done only after through a lever dispenser located in the tank.

8. OPERATION OF THE DEVICE (ELECTRONIC VERSION)

8.1. BEVERAGE TEMPERATURE CONTROL

To adjust the temperature of individual tanks, lift the plastic cover on the left side of the unit. Tank 1 is located on the left side of the unit, as viewed from the front.

1. Turn on the main switch located on the right side of the device. The main power light (A) will illuminate on the digital control panel.
2. To set the temperature of bowl No. 1, press the button marked with the number 1 twice. The indicator light under bowl No. 1 in the upper part of the display will light up. Use the arrow buttons to set the desired temperature, then press the "set" button. The temperature range can be from 2°C to 8°C. The temperature for tank 1 is now set. Repeat this process with the buttons labeled 2 and 3 to set the temperature of the next tank.
3. During operation, the device will automatically display the current temperature of each tank for 2 seconds, as indicated by the light under the tank symbols.

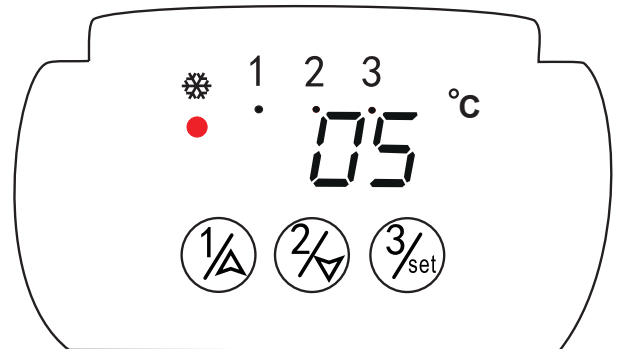

8.2. BEVERAGE TEMPERATURE CONTROL

1. The motor and agitator for each tank can be operated independently using the corresponding switch on the right side of the unit.
2. To turn off cooling of the selected bowl, press the corresponding bowl number on the control panel and hold it for 3 seconds. The letters "OFF" will be displayed for the selected bowl number. To turn on cooling, press and hold the button for 3 seconds.

8.3. EMPTYING THE TANK

Emptying should be done only after through a lever dispenser located in the tank.

Fig. 9



CAUTION: Do not empty the device by tilting it.

9. CLEANING AND MAINTENANCE

In order to maintain health standards and good beverage quality, the tanks, lids and mixing paddles/pumps should be cleaned as often as possible.

NOTE: Do not clean the machine with a stream of water.

1. Disconnect the device from the power source before cleaning.
2. Completely empty the tanks.
3. Remove the agitator, lift the plastic tank and disconnect it from the cooling element.
4. Clean the tank with warm water and mild dishwashing liquid.
5. After cleaning, wipe the tanks dry.
6. Remove the gasket from the cooling element and wipe with a damp cloth. Place the gasket in the base of the tank. Clean the cooling element with a damp cloth and apply the tank.

CAUTION: Do not use solvents (gasoline, alcohol, etc.) to clean the device. The housing of the device may be damaged and explosive fumes may be produced. Pay special attention when applying the gasket. Incorrect placement of the gasket may cause leaks. Do not use abrasive or corrosive agents to clean the device.

The device can be cleaned with a damp towel, but never immerse it in water. After cleaning the device, make sure it is completely dried.

10. PROBLEMS, CAUSES, SOLUTIONS

Problem	Possible causes	Solution	
No power to machine	Plug is not in.	Insert plug into mains socket	
	Main switch is not on the "I" position.	Switch main switch to "I" position.	
	Power cord is broken.	Replace power cord	
	Main switch is broken.	Replace main switch	
Machine is not cooling	Compressor does not start	See "compressor does not start" section.	Ask for authorized service department to check and repair it.
	Gas leak into the cooling circuit.	Find leak, filter it out and re-charge the cooling circuit	
	Condenser is clogged.	Clean the condenser	
	Fan motor is burnt.	Replace fan motor	
	Lack of air flow	Increase distance between the machine and other obstacles / heating sources	
Compressor does not start	Main switch is broken	Replace main switch	
	Compressor protector is broken	Replace compressor protector	
	Compressor relay is broken	Replace compressor relay	
	Compressor motor is broken	Replace motor	
One tank is not cooling	Gas leak into the cooling circuit	Find leak, filter it out and re-charge the cooling circuit	Ask for authorized service department to check and repair it.
	Condenser is clogged	Clean the condenser	
	Lack of air flow	Increase distance between the machine and other obstacles / heating sources	
	Tube of the cooling circuit is clogged.	Cut the tube, eliminate clog, re-charge the cooling circuit	
	Filter is clogged	Replace the filter	
The mixing paddles are not working	The mixing motor is broken	Replace the mixing motor	

11. ELECTRICAL DIAGRAM

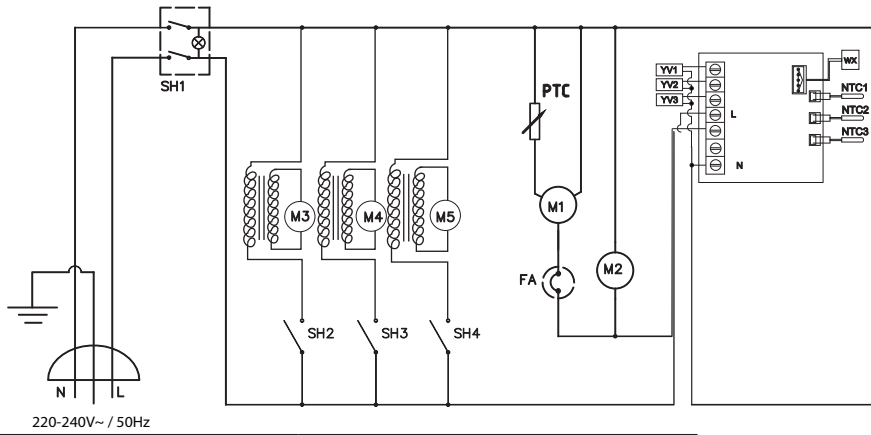

LEGEND	DESCRIPTION
SH1	Power switch
SH2 / SH3 / SH4	Motor switch
M3 / M4 / M5	Pump motor
WX	Temperature display
NTC1 / NTC2 / NTC3	Bowl temperature sensor
M1	Compressor
YV1 / YV2 / YV3	Solenoid valve
FA	Overload protector
M2	Condenser fan motor
T1	Transformer

12. DIAGRAM OF COOLING ELEMENTS

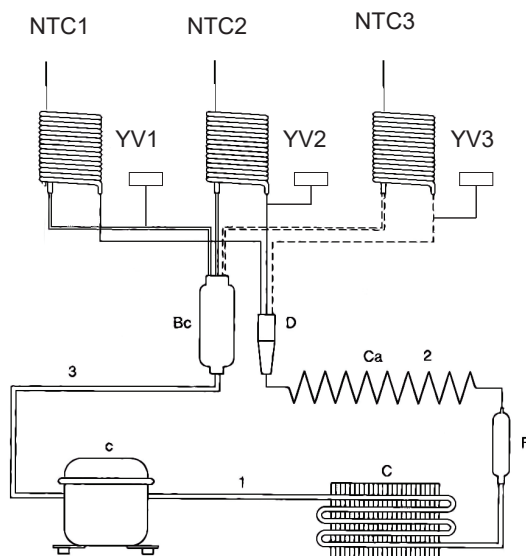

c	Compressor
C	Condenser
F	filter
Bc	Boiler
E1	Evaporator
E2	Evaporator
E3	Evaporator
D	Distributor
Ca	Capillary tube coils
1	High pressure side
2	Liquid line
3	Low pressure side
YV1	Solenoid valve
YV2	Solenoid valve
YV3	Solenoid valve

13. DISPOSAL OF THE OLD APPLIANCE

Information for users on the rules concerning proper disposal of electrical and electronic equipment at the end of its life.

- **Leave your old equipment in the shop where you purchase a new appliance.** Each store is obliged to accept old equipment free of charge if you buy there the new equipment of the same type and in the same quantity. The only condition is to deliver the old equipment to the store at your expense.
- **Dispose of your old equipment at a collection point.** Information about the location of the nearest collection point can be found on the local website or the notice board of the municipal office.
- **Leave the equipment at a service point.** If the repair of the equipment is unprofitable or impossible for technical reasons, the service is obliged to accept this appliance free of charge.
- **Return the used equipment at the end of its life without leaving your home.** If you do not have the time or ability to deliver your equipment to the collection point, you can use the services of specialized companies.
- **Remember! Do not dispose of used equipment together with regular waste.**

An illegal or incorrect disposal of the product will lead to high penalties being imposed.

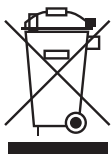

The symbol of a crossed-out rubbish bin on the product, its packaging or its instruction manual means that at the end of its life the product must not be disposed of with regular waste. The user is obliged to deliver their used equipment to a designated collection point for proper processing.

14. GUARANTEE

The dealer of the appliance is liable under the guarantee. The consequences of improper use and improper daily maintenance are not covered by warranty repair.

The guarantee does not cover any damage resulting from the build-up of limescale inside the appliance. The guarantee also does not cover: damage caused by external forces such as atmospheric discharge, voltage change, incorrect setting of electrical voltage, power supply from unsuitable power outlet, any mechanical, thermal, chemical damage and defects resulting from them.

Furthermore, the guarantee does not cover the replacement of exhaustible parts, namely: light bulbs, rubber elements, heating elements damaged by limescale, glass and other elements that are exposed to any form of wear or usage, for example; burners, rubber units as well as any breakdowns or mechanical damage of the appliance elements caused by incorrect storage, transport, maintenance, installation or operation.



Stalgast Sp. z o.o.

Plac Konesera 9, Budynek O, 03-736 Warszawa

tel.: 22 517 15 75 fax: 22 517 15 77

www.stalgast.com email: stalghost@stalghost.com

• DE •

**SSTALGAST GmbH
Mary-Somerville-Str. 6,
28359 Bremen;
Tel.: +49 421 9898066-1
stalghost@stalghost.de
www.stalgast.de**

• EN •

**Tel.: +48 22 509 30 77
export@stalghost.com
www.stalgast.eu**

• FR • ES •

**Tel.: +48 22 509 30 55
export@stalghost.com
www.stalgast.eu**